

PARE-BRISE UNIVERSEL DECOUPE « Ω » « O » « M »

Sportivo[®]; *Mini Sportivo*[®] & *Piccola*[®]

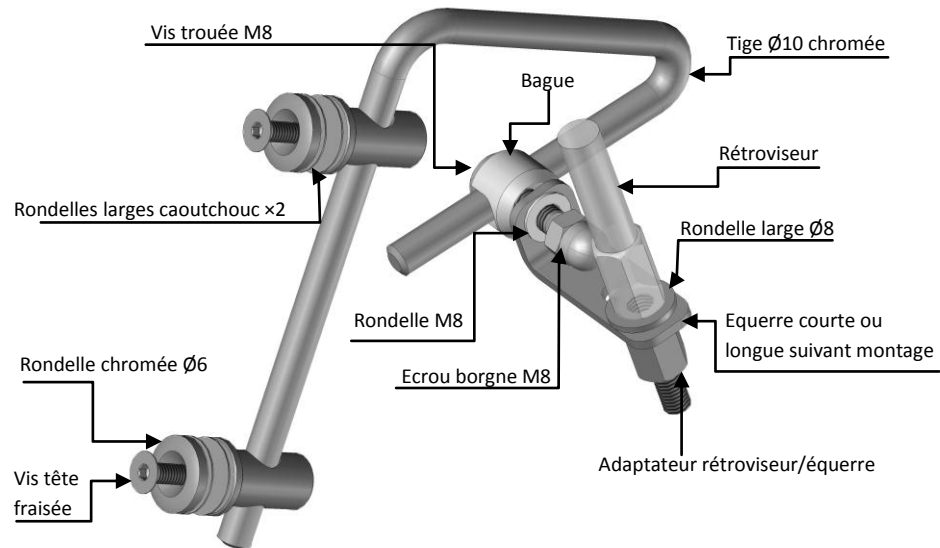

KIT DE FIXATION

- 2 tiges Ø10 chromées
- 2 équerres de fixation réglables courtes
- 2 entretoises Ø8 L : 10mm
- 2 bagues
- 2 écrous borgnes M8
- 4 cylindres percés L : 30mm
- 4 rondelles chromées Ø6
- 2 adaptateurs rétroviseur/équerre, pas à droite « R »
- 2 adaptateurs rétroviseur/équerre, pas à gauche « L »
- 2 rondelles M8
- 2 équerres de fixation réglables longues
- 2 entretoises Ø8 L : 5mm
- 2 vis trouées M8 L : 15mm
- 2 rondelles larges Ø8
- 4 vis tête fraisée 6x20
- 8 rondelles larges caoutchouc Ø6

MONTAGE

- Dévissez les rétroviseurs puis choisissez les 2 adaptateurs rétroviseur/équerre en fonction de votre scooter. Il se peut que les adaptateurs ne soient pas nécessaires dans le cas où la fixation du rétroviseur est assez haute.
- Vissez les adaptateurs dans les filetages des rétroviseurs en veillant bien qu'une fois serrés, ils dépassent suffisamment pour permettre le montage de l'équerre de fixation (longue ou courte). Si l'adaptateur ne dépasse pas assez, utilisez les entretoises L : 5mm ou L : 10mm pour surélever l'ensemble.
- Placez l'équerre de fixation sur l'adaptateur, puis la rondelle large et fixez l'ensemble avec le rétroviseur. En fonction de l'écartement entre les deux rétroviseurs, les équerres se placent vers l'intérieur ou vers l'extérieur du scooter.
- Mettez en place les tiges de fixation.
- Positionnez les 4 cylindres percés sur les 2 tiges de fixation coudées.

SUR LE PARE BRISE

- Insérez la vis dans la rondelle chromée, puis la rondelle caoutchouc, le pare-brise et l'autre rondelle caoutchouc.
- Vissez le pare-brise sur les cylindres percés et serrez les vis une fois le pare-brise ajusté avec le contour du phare.

Les fixations étant prévues pour un montage « universel » des réglages de positionnement sont nécessaires.

« ATTENTION »

Tout accessoire monté ne sera plus considéré comme neuf et ne sera **ni repris ni échangé**. Les accessoires Ermamax sont conçus pour des **montes d'origine**. Ils ne seront pas garantis s'ils sont utilisés dans d'autres conditions. En raison des tolérances de fabrication des véhicules, indépendantes de notre volonté, certains produits Ermamax peuvent nécessiter des ajustements lors de la fixation. Afin d'augmenter la longévité de vos fixations chromées, il est recommandé de les nettoyer avec un produit anticorrosion de genre WD40[®] après chaque lavage ou exposition en atmosphère humide (pluie ...).

UNIVERSAL WINDSHIELD « Ω » « O » « M » CUTTING *Sportiva*[®]; *Mini Sportiva*[®] & *Piccola*[®]

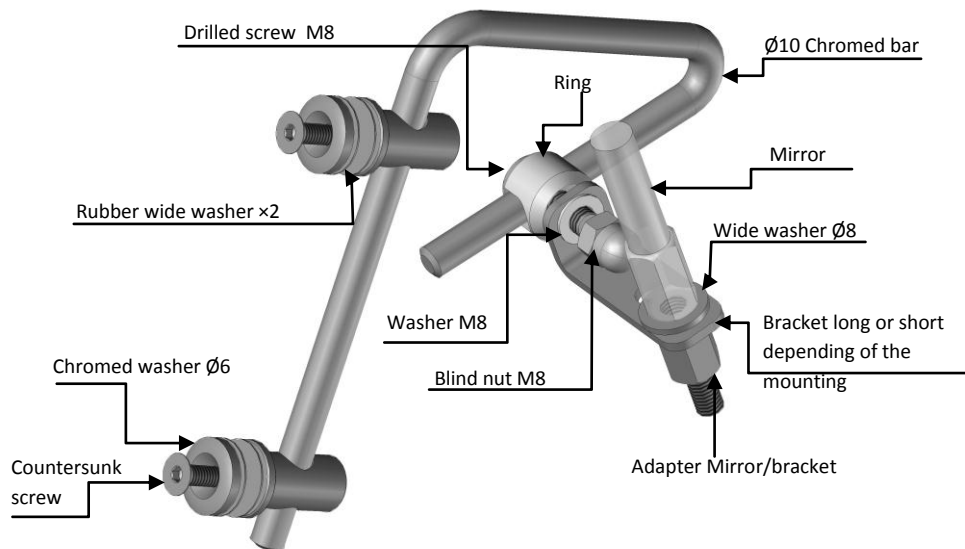

KIT DE FIXATION

- 2 Ø10 chromed bars
- 2 adjustable short brackets
- 2 Ø8 L : 10mm spacers
- 2 rings
- 2 M8 blind nuts
- 4 drilled cylinders L: 30mm
- 4 Ø6 chromed washers
- 2 mirror/bracket adapters, right thread « R »
- 2 mirror/bracket adapters, left thread « L »
- 2 M8 washers
- 2 adjustable long brackets
- 2 Ø8 L : 5mm spacers
- 2 drilled screws M8 L: 15mm
- 2 Ø8 wide washers
- 4 6x20 countersunk screws
- 8 Ø6 rubber wide washers

ASSEMBLY

- Unscrew the mirrors and choose the 2 mirror/ bracket adapters for your scooter. Adapters may not be necessary when the mirror fixation is quite high.
- Screw the adapters into the threads of the mirrors paying attention, once tightened, they exceed to allow the fitting bracket mounting (short or long). If the adapter is not long enough, use L: 5mm or L: 10mm washers to raise the whole.
- Place the fitting bracket on the adapter, then the wide washer and secure all with the mirror. Depending on the distance between the 2 mirrors, brackets are inwards or towards from the scooters.
- Place the fitting bars, the 4 drilled cylinders on the 2 bent fitting bars.

ON THE WINDSHIELD

- Insert the screw in the chrome washer, then the rubber washer, the windshield and the other rubber.
- Screw the windshield on the cylinders bored and tightens the screws once the windshield fitted with the outline of the headlight.

The clips are provided for mounting "universal" positioning adjustments are necessary.

« CAUTION »

Accessories gone up on the motorbike will not be any more considerer as new and will be neither retaken nor exchanged. Ermamax accessories are foreseen for original equipments. They will not be guaranteed if they are used in others conditions. Due to vehicles made tolerances, beyond our control, some Ermamax products might need adjusting to fit. In order to increase longevity of your chromed fixings, it is advised to polish them off with an anticorrosion product as WD40[®] after each washing or exposition at humid atmosphere (rain ...).