

SUPPORT DE PLAQUE ERMAX AVEC FEU AR ADAPTABLE SUR GSR 600 2006 → ∞

Kit de fixation

- 2 entretoises biseautées
- 1 feu AR à led de Z 750 03/06
- 2 vis tôle 4,8 x 16 (pour fixer le feu sur le support lorsqu'il est livré brut)

Montage

- Démontez la selle, la coque arrière, débranchez les clignotants, l'éclairage de plaque et le feu.
- Démontez la bavette d'origine.
- A l'aide des vis d'origine, montez le support de plaque fourni et rebranchez les fils du feu en récupérant la broche de celui d'origine (voir schéma).
- Si nécessaire, fixez la plaque d'immatriculation avec les entretoises biseautées fournies.

Fil d'origine

FIL DU FEU FOURNI

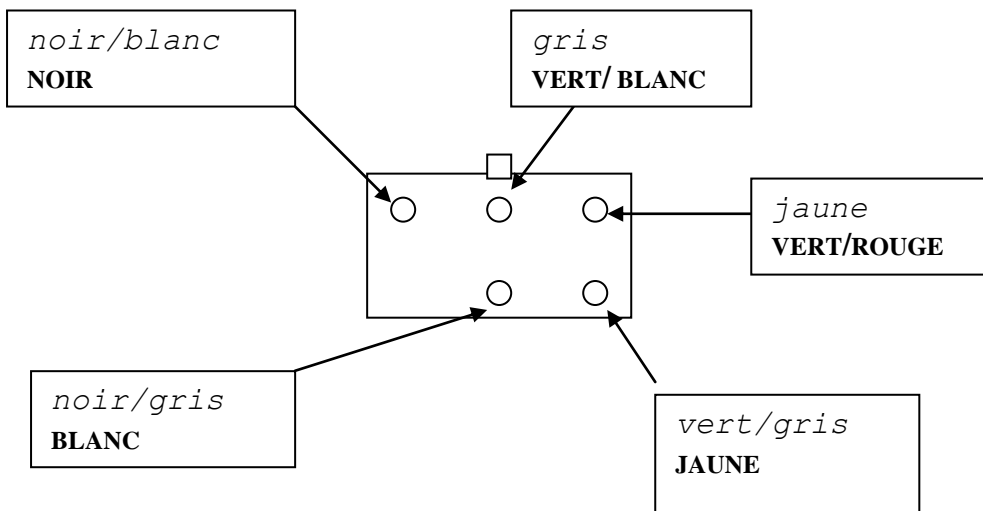

ATTENTION :

IL EST CONSEILLE DE BIEN ECARTER LES CACHES DES POTS D'ÉCHAPPEMENT AVANT DE POSITIONNER LA PIÈCE SOUS PEINE DE RAYER LA PEINTURE DE CELLE-CI. UNE FOIS LE SUPPORT MONTE, LA PARTIE EN PLASTIQUE DOIT ÊTRE BIEN CENTRÉE ET NE PAS ÊTRE EN CONTACT AVEC LES POTS.

« ATTENTION »

- * Les pièces peintes et vernies ne sont pas garanties contre les lavages vapeur « haute pression » ou les produits nettoyants agressifs qui peuvent les endommager et décoller le vernis. Nous conseillons d'ailleurs, d'après les données techniques de nos fournisseurs en peinture, d'**attendre un mois** afin d'obtenir une polymérisation complète du vernis.
- * Tout accessoire monté ne sera plus considéré comme neuf et ne sera **ni repris ni échangé**.
- * Les accessoires Ermax sont conçus pour des **montes d'origine**. Ils ne seront pas garantis s'ils sont utilisés dans d'autres conditions.
- * En raison des tolérances de fabrication des véhicules, indépendantes de notre volonté, certains produits Ermax peuvent nécessiter des ajustements lors de la fixation.
- * Certains pneus, conformes aux standards ETRTO, peuvent être en réalité plus hauts et plus larges que les dimensions gravées sur le pneu (jusqu'à + 10 mm). Ils peuvent être **incompatibles** avec les passages de roue et garde-boue que nous avons conçus avec les pneus montés d'origine et dont les dimensions correspondent à celles gravées sur le pneu.
- * Durcir l'amortisseur arrière lors de conduite chargée ou sur routes bosselées.
- * L'écartement des clignotants intégrés sur certains de nos passages de roue et supports de plaque n'est pas homologué en France. Nous vous conseillons de poser des clignotants additionnels espacés d'au moins 18 cm.
- * Attention aux serrages excessifs qui pourraient abîmer ou casser nos accessoires en plastique et les vis en aluminium.
- * Nous vous rappelons que la loi française impose la présence d'un catadioptre à l'arrière de tous les véhicules à deux roues.
- * Les marques de fabricant de motos citées sont indiquées exclusivement comme référence nécessaire à la destination des accessoires Ermax.

FITTING INSTRUCTION

ERMAX PLATE HOLDER WITH TAIL LIGHT ADAPTABLE ON GSR 600 2006 → ∞

Fitting kit

- 2 beveled spacers
- 1 tail light Z 750 03/06 with led
- 2 4,8 x 16 screws (to fit fire on support when delivered unpainted)

Assembly

- Remove the seat, the rear fairing; disconnect the indicators, the plate lighting and the tail light.
- Remove the original number plate support.
- Place the furnished plate holder using the original screws and reconnect the tail light's wire by getting back the original pin (see the plan).
- If necessary, fix the plate with the supplied beveled spacers.

Original wire

WIRE OF THE PROVIDED LIGHT

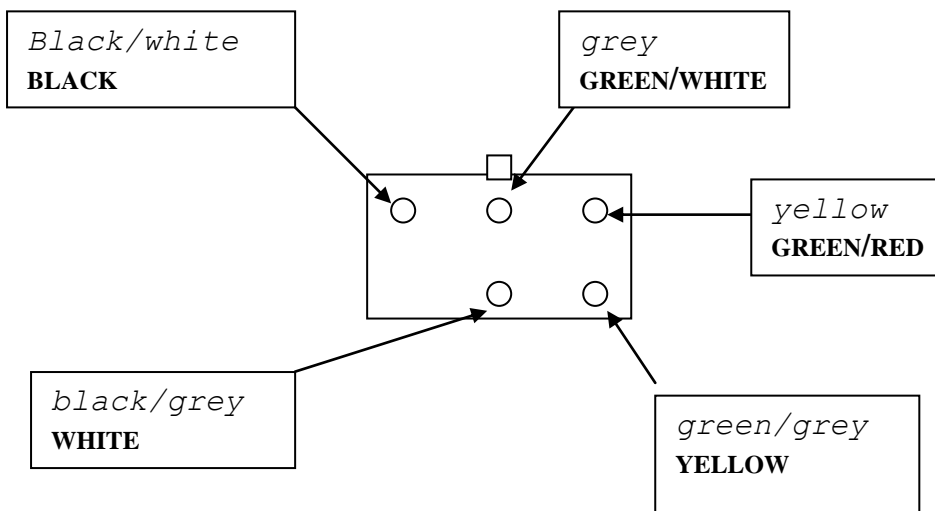

CAUTION:

YOU'RE ADVISED TO DRAW ASIDE WELL THE EXHAUST PIPES' PROTECTIONS BEFORE PLACING THE PART NOT TO DAMAGE IT AND THE PAINTING. ONCE PLATE HOLDER FITTED, THE PLASTIC PART HAS TO BE WELL CENTRED AND TO NOT TOUCH THE EXHAUST PIPES.

« CAUTION »

* Painted and varnished parts are not guaranteed against high pressure steam washes or aggressive cleaning products which can damage them and unstuck the varnish. We advise moreover, according to the technical data of our painting suppliers, to wait **one month** to obtain a complete polymerization of varnish.

* Accessories gone up on the motorbike will not be any more considered as new and will be **neither retaken nor exchanged**.

* Ermax accessories are foreseen for **original equipments**. They will not be guaranteed if they are used in others conditions.

* Due to vehicles made tolerances, beyond our control, some Ermax products might need adjustments to fit.

* A few tyres, faithful to ETRTO standards, may be in fact bigger and higher than dimensions engraved on the tyre (until + 10 mm). They may be **not compatible** with undertrays and rear huggers which we made with original tyres and whose dimensions correspond to these ones engraved on tyre.

* Harden the rear shock absorber while drivings with load or on dented roads.

* Care to excessive clampings which may damage or break our plastic accessories and aluminium screws.

* The mentioned label of motorbikes's manufacturers are indicated exclusively as a reference to Ermax accessories.