

**Le montage du PdR Ermax implique la suppression des clignotants d'origine. Penser à se munir de blinkers. Pour un montage conforme, se référer aux instructions ci-jointes.**



Position des entretoises plastique



Position des manchons filetés

### Kit de fixation

- |  |                                  |                            |
|--|----------------------------------|----------------------------|
| - 2 vis BHc 6×15 (petit tête)              | - 2 rondelles plastique Ø6       | - 6 écrous frein M5        |
| - 2 vis BHc 6×30 (petite tête)             | - 2 vis BHc 5×35 (petite tête)   | - 1 support SUP09          |
| - 2 manchons filetés hexagonaux M6 L: 30mm | - 6 rondelles acier Ø5 (série L) | - 2 rondelles plastique Ø5 |
| - 2 entretoises plastique Ø6 L: 14mm       | - 4 vis BHc 5×15 (petite tête)   | - 1 SDC02                  |
| - 1 paire de blinkers n°15 PM              |                                  |                            |

### Montage

- Démontez la selle et la coque arrière. Débranchez les clignotants et l'éclairage de plaque.
- Démontez la bavette d'origine.
- Remplacez les vis de fixation du feu arrière par les vis BHc 6×30 fournies. Sur le bout qui dépasse dessous, vissez les deux manchons filetés L: 30mm.
- Fixez le support de plaque alu sur le passage de roue à l'aide des 4 vis BHc 5×15, de 4 rondelles acier Ø5 et de 4 écrous frein M5.
- Fixez les clignotants sur le passage de roue. Remontez la coque arrière.
- Montez le passage de roue sur la moto. Fixez-le sur les manchons filetés avec 2 vis BHc 6×15, 2 rondelles plastique Ø6, et sur la partie avant avec 2 vis BHc 5×35, 2 rondelles plastique Ø5, 2 écrous frein M5. Insérez les entretoises plastique entre le passage de roue et la moto (voir photo).
- Branchez les clignotants et l'éclairage de plaque. Remontez la selle. Fixez la plaque d'immatriculation sur le support alu fourni.

**L'ensemble des éléments (SUP09, blinkers, SDC ...) fixé sur les produits en ABS ne doit pas dépasser 500 g.**

#### « ATTENTION »

- \* Les pièces peintes et vernies ne sont pas garanties contre les lavages vapeur « haute pression » ou les produits nettoyants agressifs qui peuvent les endommager et décoller le vernis. Nous conseillons d'ailleurs, d'après les données techniques de nos fournisseurs en peinture, d'attendre un mois afin d'obtenir une polymérisation complète du vernis.
- \* Tout accessoire monté ne sera plus considéré comme neuf et ne sera **ni repris ni échangé**.
- \* Les accessoires Ermax sont conçus pour des montes d'origine. Ils ne seront pas garantis s'ils sont utilisés dans d'autres conditions.
- \* En raison des tolérances de fabrication des véhicules, indépendantes de notre volonté, certains produits Ermax peuvent nécessiter des ajustements lors de la fixation.
- \* Toute détérioration de la pièce due à la présence d'une charge de poids excessive dans le passage de roue ne sera pas garantie.
- \* Certains pneus, conformes aux standards ETRTO, peuvent être en réalité plus hauts et plus larges que les dimensions gravées sur le pneu (jusqu'à + 10 mm). Ils peuvent être **incompatibles** avec les passages de roue et garde-boue que nous avons conçus avec les pneus montés d'origine et dont les dimensions correspondent à celles gravées sur le pneu.
- \* Durcir l'amortisseur arrière lors de conduites chargées ou sur routes bosselées.
- \* Attention aux serrages excessifs qui pourraient abîmer ou casser nos accessoires en plastique et les vis en aluminium.
- \* Les marques de fabricant de motos citées sont indiquées exclusivement comme référence nécessaire à la destination des accessoires Ermax.

# FITTING INSTRUCTIONS

**ERMAX UNDERTRAY**  
**ADAPTABLE ON SPEED TRIPLE 1050 2011 → ∞**  
*Original tyre Metzeler Racetec K3 190/55 ZR17*

***The assembly of the Ermax undertray involves the original indicators' removal.  
Think to bring blinkers.  
For a compliant mounting, refer to enclosed instructions.***



Plastic spacers location

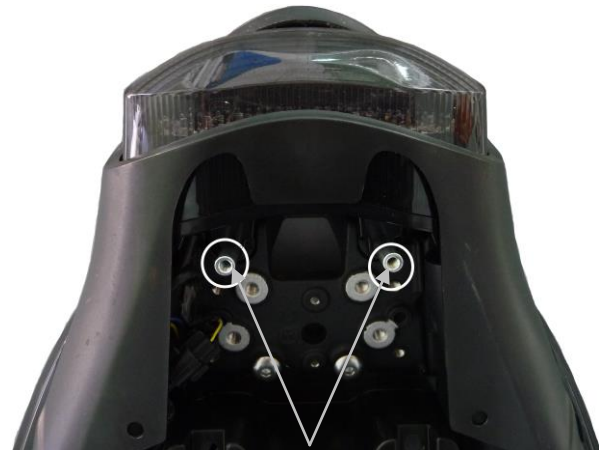

Hexagonal threaded spacer position

## Fitting kit

- |   |                                    |                        |
|---|------------------------------------|------------------------|
| - 2 BHc 6×15 screws (small head)          | - 2 plastic washers Ø6             | - 6 Nylock nuts M5     |
| - 2 BHc 6×30 screws (small head)          | - 2 BHc 5×35 screws (small head)   | - 1 SUP09 plate holder |
| - 2 hexagonal threaded spacers M6 L: 30mm | - 6 steel washers Ø5 (large model) | - 2 plastic washers Ø5 |
| - 4 BHc 5×15 screws (small head)          | - 2 plastic spacers Ø6 L: 14mm     | - 1 SDC02              |
| - 1 pair of blinkers n°15 PM              |                                    |                        |

## Assembly

- Remove the saddle and the rear fairing. Disconnect the indicators and plate lighting.
- Remove the original mudguard.
- Replace the taillight's fitting screws by the provided BHc 6x30 screws. Beyond the end below, tighten the 2 hexagonal threaded spacers L: 30mm.
- Fit the aluminium plate holder on the undertray thanks to the 4 BHc 5x15 screws, the 4 Ø5 steel washers and the 4 M5 Nylock nuts.
- Fit the indicators on the undertray. Replace the rear fairing.
- Place the undertray on the motorbike. Fix it on the hexagonal threaded spacers with 2 BHc 6x15 screws, 2 Ø6 plastic washers, and on the front part with 2 BHc 5x35 screws, 2 Ø5 plastic washers and 2 Ø5 Nylock nuts. Insert the plastic spacers between the undertray and the motorbike (see photo).
- Connect the indicators and the plate lighting. Replace the saddle. Fit the number plate on the provided aluminium support.

***The whole of parts (SUP09, blinkers, reflector holder ...) fitted on ABS products does not be more than 500 g.***

### « CAUTION »

\* Painted and varnished parts are not guaranteed against high pressure steam washes or aggressive cleaning products which can damage them and unstuck the varnish. We advise moreover, according to the technical data of our painting suppliers, **to wait one month** to obtain a complete polymerization of varnish.

\* Accessories gone up on the motorbike will not be any more considered as new and will be **neither retaken nor exchanged**.

\* Ermax accessories are foreseen for **original equipments**. They will not be guaranteed if they are used in others conditions.

\* Due to vehicles made tolerances, beyond our control, some Ermax products might need adjustments to fit.

\* Any deterioration of the parts due to the presence of any excessive load in the undertray will not be guaranteed.

\* A few tyres, faithful to ETRTO standards, may be in fact bigger and higher than dimensions engraved on the tyre (until + 10 mm). They may be **not compatible** with undertrays and rear huggers which we made with original tyres and whose dimensions correspond to these ones engraved on tyre.

\* Harden the rear shock absorber while drivings with load or on dented roads.

\* Care to excessive clampings which may damage or break our plastic accessories and aluminium screws.

\* The mentioned label of motorbikes's manufacturers are indicated exclusively as a reference to Ermax accessories.

### L'emplacement pour le montage de la plaque d'immatriculation

Visibilité  
géométrique  
à respecter :

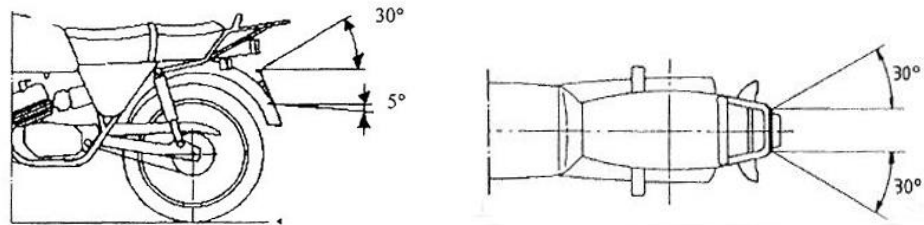

Largeur de l'emplacement de la plaque : 280 mm - Hauteur de l'emplacement : 210 mm

La plaque doit avoir un angle inférieur à 30 degrés par rapport à la verticale

L'emplacement doit être compris entre 0,20 m et 1,5 m de hauteur

Se référer à la Directive 2009/62/CE ( ⚠ Attention aux mises à jour).

### La signalisation lumineuse

Tout motorcycle à 2 roues doit avoir à l'arrière :

- 2 feux indicateurs de direction, espacés à l'arrière d'au moins 180 mm, situés entre 350 mm et 1200 mm de hauteur et respectant la visibilité géométrique suivante :

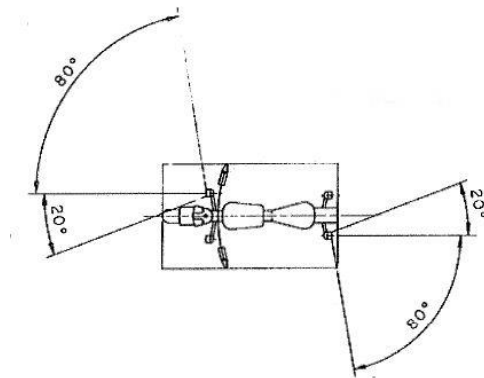

- 1 feu stop
- 1 feu de position
- 1 dispositif d'éclairage de la plaque d'immatriculation
- 1 catadioptre non triangulaire

Aucune lumière blanche ne doit être visible vers l'arrière (sauf la marche arrière).

Se référer à la Directive 2009/67/CE ( ⚠ Attention aux mises à jour).



## FITTING INSTRUCTIONS IN ACCORDANCE WITH EUROPEAN DIRECTIVES RELATING TO MOTORCYCLE INDICATORS AND NUMBER PLATES

Quality service - January 2013

### Requirements when fitting number plate

Required  
geometric  
visibility :

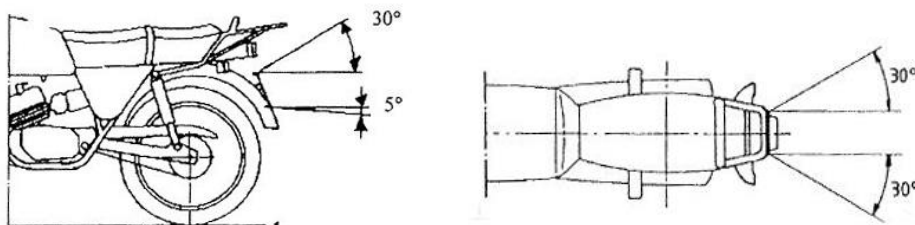

Width of number plate location: 280 mm - Height of location : 210 mm

The number plate should have an angle of no more than 30 degrees in relation to the vertical

The plate location should be included between 0.20 m and 1.5 m high

Please refer to Directive 2009/62/CE ( ⚠ Please be aware of any updates).

### Illuminated indicators

Every motorcycle should be equipped at the rear with:

- 2 lights to indicate direction (indicators), spaced at least 180 mm apart at the rear, located between 350 mm and 1200 mm high. These indicators are required to have the following geometric visibility :

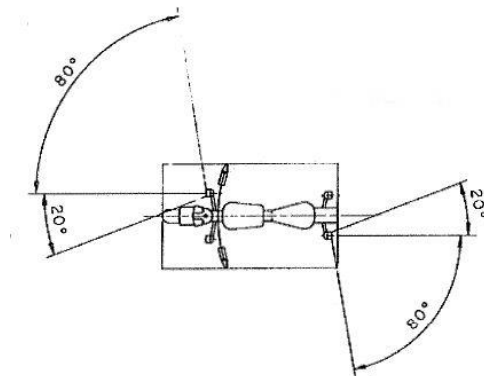

- 1 brake light
- 1 side light
- 1 illuminating device for the number plate
- 1 non-triangular reflector

No white lights should be visible at the rear of the bike (with the exception of a reversing light)

Please refer to Directive 2009/67/CE ( ⚠ Please be aware of any updates).