

**PASSAGE DE ROUE ERMAX ADAPTABLE SUR
675 STREET TRIPLE 2008 → ∞
STREET TRIPLE R 2009 → ∞**

**PDR NON HOMOLOGUÉ EN L'ÉTAT.
A ADAPTER POUR UN MONTAGE SELON LES DIRECTIVES EUROPEENNES.**

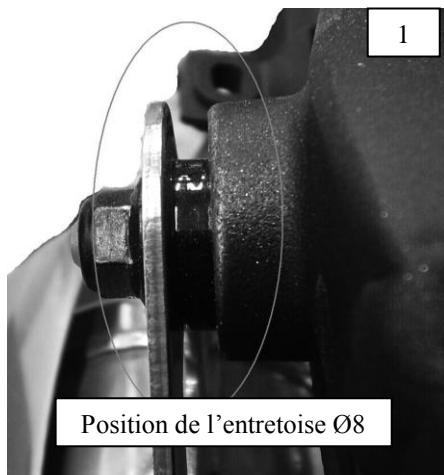
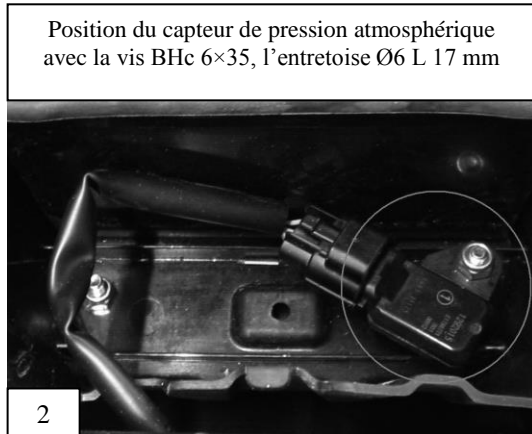

Fixation des deux parties du passage de roue

Vis de fixation du capteur atmosphérique
Attention celui-ci ne doit en aucun cas être obstrué.

Kit de fixation

- 1 vis BHc 6×15 (petite tête)
- 2 rondelles plastique Ø6
- 2 vis BHc 5×15 (tête large)
- 4 écrous frein Ø5
- 1 support de plaque métallique
- 1 vis BHc 6×35 (petite tête)
- 1 éclairage de plaque EDP02
- 2 écrous frein Ø6
- 2 agrafes filetées Ø5
- 4 vis BHc 5×10 (petite tête)
- 6 rondelles plastique Ø5
- 2 entretoises plastique 10x5x20
- 1 entretoise plastique Ø6 L 17 mm

Montage

- Démontez la selle et la coque arrière. Débranchez les clignotants et l'éclairage de plaque.
- Démontez l'entourage de feu arrière, et le support de plaque d'origine.
- Insérer chacune des entretoises Ø8 entre la fixation de pot d'échappement et le cadre (voir photo 1).
- Mettre en place les deux agrafes filetées sur le passage roue fourni. Le fixer sur la moto en utilisant la vis BHc 6×15 et la vis BHc 6×35 (celle-ci allant du côté droit de la moto pour fixer le capteur atmosphérique en le surélevant du fond de la boîte à outils à l'aide de l'entretoise Ø6 L 17 mm - voir photo 2).
- Monter l'éclairage de plaque (après avoir percé 3 trous pour les vis et fils) et le support de plaque métallique sur l'entourage de feu avec les 4 vis BHc 5×10, 4 écrous frein Ø5 et 4 rondelles plastique (*rem. : il n'y a plus la fente comme sur la 3^{ème} photo*). Fixer l'ensemble sur la moto : le dessus utilise les vis d'origine et le dessous les vis BHc 5×15 et 2 rondelles plastique Ø5 fournies.
- Brancher les clignotants, l'éclairage de plaque et fixer la plaque minéralogique sur son support.

« ATTENTION »

- * Les pièces peintes et vernies ne sont pas garanties contre les lavages vapeur « haute pression » ou les produits nettoyants agressifs qui peuvent les endommager et décoller le vernis. Nous conseillons d'ailleurs, d'après les données techniques de nos fournisseurs en peinture, d'attendre un mois afin d'obtenir une polymérisation complète du vernis.
- * Tout accessoire monté ne sera plus considéré comme neuf et ne sera **ni repris ni échangé**.
- * Les accessoires Ermax sont conçus pour des montes d'origine. Ils ne seront pas garantis s'ils sont utilisés dans d'autres conditions.
- * En raison des tolérances de fabrication des véhicules, indépendantes de notre volonté, certains produits Ermax peuvent nécessiter des ajustements lors de la fixation.
- * Toute détérioration de la pièce due à la présence d'une charge de poids excessive dans le passage de roue ne sera pas garantie.
- * Certains pneus, conformes aux standards ETRTO, peuvent être en réalité plus hauts et plus larges que les dimensions gravées sur le pneu (jusqu'à + 10 mm). Ils peuvent être incompatibles avec les passages de roue et garde-boue que nous avons conçus avec les pneus montés d'origine et dont les dimensions correspondent à celles gravées sur le pneu.
- * Attention aux serrages excessifs qui pourraient abîmer ou casser nos accessoires en plastique et les vis en aluminium.
- * Les marques de fabricant de motos citées sont indiquées exclusivement comme référence nécessaire à la destination des accessoires Ermax.

**UNDERTRAY NOT APPROVED AS IT IS.
TO ADAPT FOR A MOUNTING ACCORDING TO EUROPEAN OR FOREIGN DIRECTIVES.**

Location of the atmospheric sensor with the BHc 6×35 screw and Ø6 L 17 mm spacer

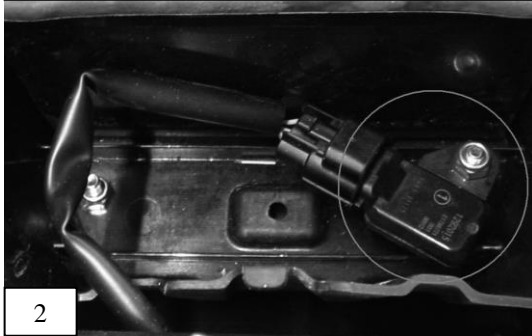

Fixation of the 2 parts of the undertray

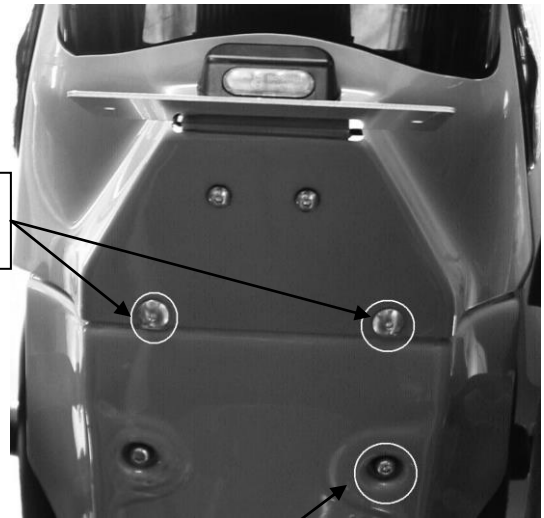

Fitting screw of the atmospheric captor
Caution : this one must NOT be blocked

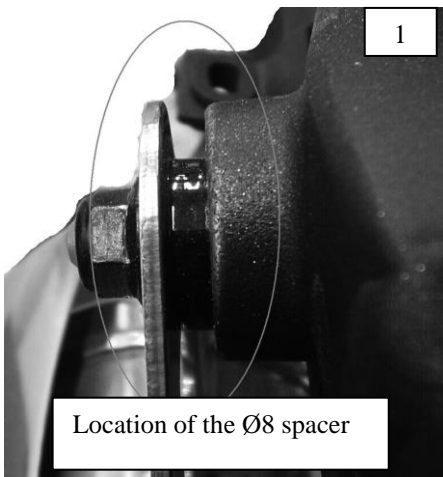

Location of the Ø8 spacer

Fitting kit

- 1 BHc 6×15 screw
- 2 Ø6 spacers
- 2 BHc 5×15 screws (wide head)
- 4 Ø5 nylock nuts
- 1 metallic plate holder
- 1 BHc 6×35 screw
- 1 plate lighting
- 2 Ø6 nylock nuts
- 2 Ø5 threaded fasteners
- 4 BHc 5×10 screws (little head)
- 6 Ø5 plastic washers
- 2 10x5x20 plastic washers
- 1 Ø6 L 17 mm plastic spacer

Assembly

- Remove the saddle and the rear fairing. Disconnect the indicators and the plate lighting.
- Take off the taillight surround and the original number plate support.
- Insert all Ø8 spacers between the fixation of the exhaust pipe and frame (see photo 1).
- Place the 2 threaded fasteners on the provided undertray. Fit it on the bike using the BHc 6×15 and BHc 6×35 screws (this last one must be used on the right side of the bike to fix the atmospheric captor by raising it from the toolbox thanks to the Ø6 L 17 mm spacer - see photo 2).
- Fit the plate lighting (after having drilled 3 holes for screws and wires) and the metallic plate support on the taillight surround with the 4 BHc 5×10 screws, 4 Ø5 nylock nuts and 4 plastic washers (*rem. : there is no longer the slit as on the third picture*). Fit whole on the motorbike : on the up side with the original screws and the provided BHc 5×15 and the 2 Ø5 plastic washers on the low side.
- Connect the indicators, the plate lighting and fit the number plate on its support.

« CAUTION »

* Painted and varnished parts are not guaranteed against high pressure steam washes or aggressive cleaning products which can damage them and unstuck the varnish. We advise moreover, according to the technical data of our painting suppliers, **to wait one month** to obtain a complete polymerization of varnish.

* Accessories gone up on the motorbike will not be any more considered as new and will be **neither retaken nor exchanged**.

* Ermax accessories are foreseen for **original equipments**. They will not be guaranteed if they are used in others conditions.

* Due to vehicles made tolerances, beyond our control, some Ermax products might need adjusting to fit.

* Any deterioration of the part due to the presence of any excessive load in the undertray will not be guaranteed.

* A few tyres, faithful to ETRTO standards, may be in fact bigger and higher than dimensions engraved on the tyre (until + 10 mm). They may be **not compatible** with undertrays and rear huggers which we made with original tyres and whose dimensions correspond to these ones engraved on tyre.

* Care to excessive clampings which may damage or break our plastic accessories and aluminium screws.

* The mentioned label of motorbikes's manufacturers are indicated exclusively as a reference to Ermax accessories.

L'emplacement pour le montage de la plaque d'immatriculation

Visibilité
géométrique
à respecter :

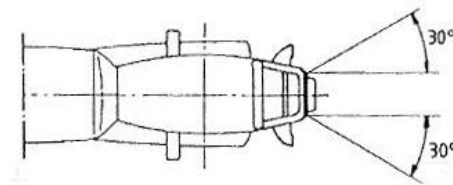
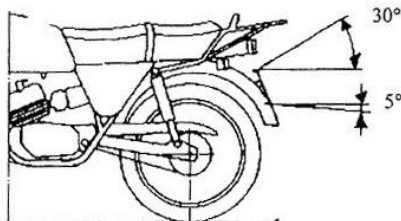

Largeur de l'emplacement de la plaque : 280 mm - Hauteur de l'emplacement : 210 mm

La plaque doit avoir un angle inférieur à 30 degrés par rapport à la verticale

L'emplacement doit être compris entre 0,20 m et 1,5 m de hauteur

Se référer à la Directive 2009/62/CE (⚠ Attention aux mises à jour).

La signalisation lumineuse

Tout motorcycle à 2 roues doit avoir à l'arrière :

- 2 feux indicateurs de direction, espacés à l'arrière d'au moins 180 mm, situés entre 350 mm et 1200 mm de hauteur et respectant la visibilité géométrique suivante :

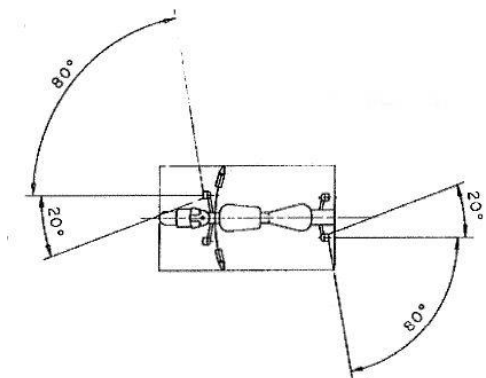

- 1 feu stop
- 1 feu de position
- 1 dispositif d'éclairage de la plaque d'immatriculation
- 1 catadioptre non triangulaire

Aucune lumière blanche ne doit être visible vers l'arrière (sauf la marche arrière).

Se référer à la Directive 2009/67/CE (⚠ Attention aux mises à jour).

Requirements when fitting number plate

Required
geometric
visibility :

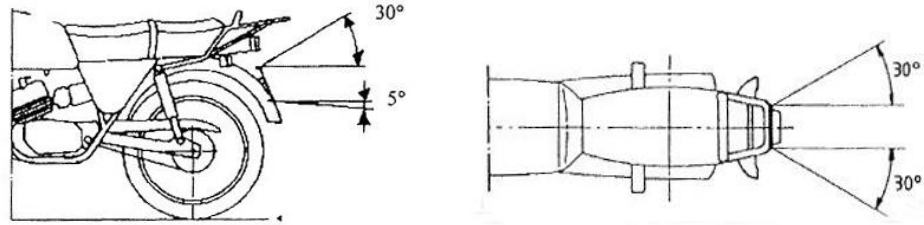

Width of number plate location: 280 mm - Height of location : 210 mm

The number plate should have an angle of no more than 30 degrees in relation to the vertical

The plate location should be included between 0.20 m and 1.5 m high

Please refer to Directive 2009/62/CE (⚠ Please be aware of any updates).

Illuminated indicators

Every motorcycle should be equipped at the rear with:

- 2 lights to indicate direction (indicators), spaced at least 180 mm apart at the rear, located between 350 mm and 1200 mm high. These indicators are required to have the following geometric visibility :

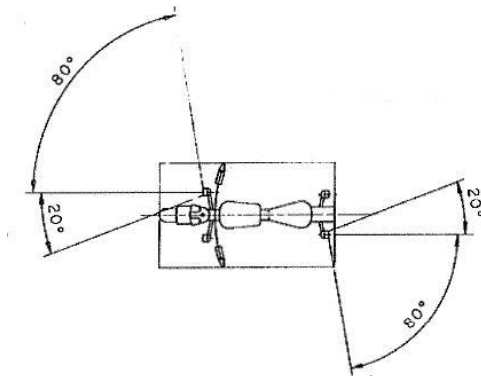

- 1 brake light
- 1 side light
- 1 illuminating device for the number plate
- 1 non-triangular reflector

No white lights should be visible at the rear of the bike (with the exception of a reversing light)

Please refer to Directive 2009/67/CE (⚠ Please be aware of any updates).