

NOTICE DE MONTAGE

PASSAGE DE ROUE ERMAX ADAPTABLE SUR CBR 125 2004/2009 *Pneu d'origine en 100/80 ZR 17*

En cas de charge supérieure à 130 kg, nous conseillons de supprimer le garde-boue pour ne pas l'endommager.



Photos du tracé ↗

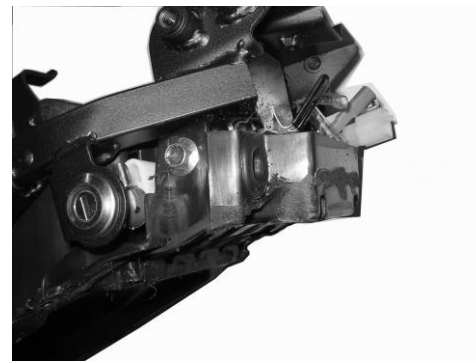
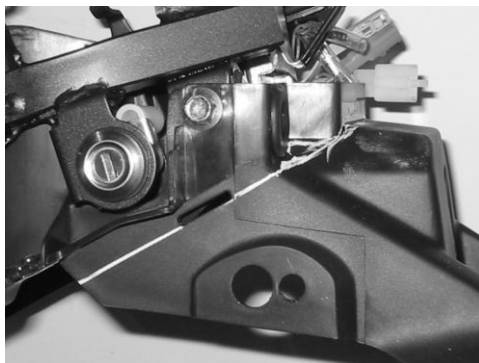

Photo de la découpe ↗

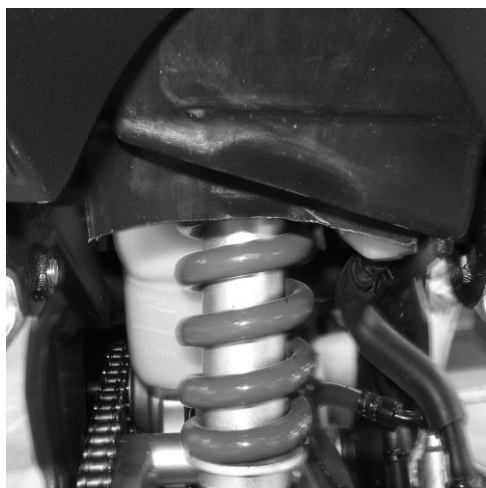

Photo de la découpe de la bavette ↗

Kit de fixation

- 2 entretoises biseautées

Montage

- Tracez un trait sur la bavette pour délimiter la coque arrière.
- Démontez les deux selles, la poignée, la coque arrière, le feu arrière, les clignotants et l'éclairage de plaque.
- Découpez la bavette 5 mm au dessus du tracé, meulez les nervures restantes (voir photos).
- Remontez le feu arrière, repositionnez la coque arrière.
- Emboîtez le passage de roue et fixez-le avec les deux vis d'origine, branchez les clignotants.
- Rivetez la plaque d'immatriculation sur le support prévu à cet effet.
- Si nécessaire, fixer la plaque d'immatriculation avec les entretoises biseautées fournies.

« ATTENTION »

- * Les pièces peintes et vernies ne sont pas garanties contre les lavages vapeur « haute pression » ou les produits nettoyants agressifs qui peuvent les endommager et décoller le vernis. Nous conseillons d'ailleurs, d'après les données techniques de nos fournisseurs en peinture, d'attendre un mois afin d'obtenir une polymérisation complète du vernis.
- * Tout accessoire monté ne sera plus considéré comme neuf et ne sera **ni repris ni échangé**.
- * Les accessoires Ermax sont conçus pour des montes d'origine. Ils ne seront pas garantis s'ils sont utilisés dans d'autres conditions.
- * En raison des tolérances de fabrication des véhicules, indépendantes de notre volonté, certains produits Ermax peuvent nécessiter des ajustements lors de la fixation.
- * Toute détérioration de la pièce due à la présence d'une charge de poids excessive dans le passage de roue ne sera pas garantie.
- * Certains pneus, conformes aux standards ETRTO, peuvent être en réalité plus hauts et plus larges que les dimensions gravées sur le pneu (jusqu'à + 10 mm). Ils peuvent être **incompatibles** avec les passages de roue et garde-boue que nous avons conçus avec les pneus montés d'origine et dont les dimensions correspondent à celles gravées sur le pneu.
- * Durcir l'amortisseur arrière lors de conduites chargées ou sur routes bosselées.
- * L'écartement des clignotants intégrés sur certains de nos passages de roue et supports de plaque n'est pas homologué en France. Nous vous conseillons de poser des clignotants additionnels espacés d'au moins 18 cm.
- * Les marques de fabricant de motos citées sont indiquées exclusivement comme référence nécessaire à la destination des accessoires Ermax.
- * Nous vous rappelons que la loi française impose la présence d'un catadioptre à l'arrière de tous les véhicules à deux roues.

FITTING INSTRUCTIONS

ERMAX UNDERTRAY
ADAPTABLE ON CBR 125 2004/2009
Original tyre in 100/80 ZR 17.

If carrying a load over 130 kg, we advise removing the rear hugger to avoid damaging it.

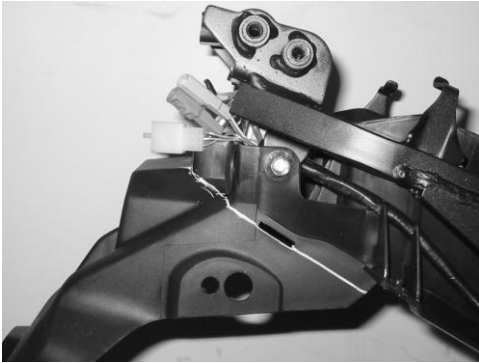

Photos of layout

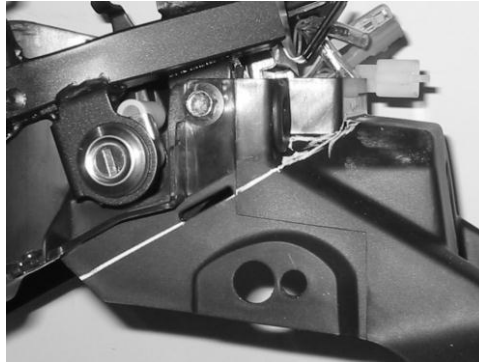

Photo of cut

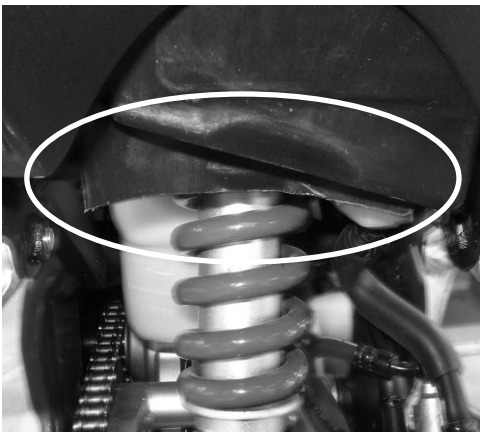

Photo of cut

Fitting kit

- 2 beveled spacers

Assembly

- Draw a line on the number plate support to define the rear shell.
- Remove both saddles, the handle, the rear shell, the taillight, the indicators and the number plate lighting.
- Cut the number plate 5 mm up the line, grind down to equalize (see photo).
- Replace the taillight, reposition the rear shell.
- Insert the undertray and fix it using both original screws, connect the indicators.
- Rivet the number plate on its support.
- If necessary, fix the plate with the supplied beveled spacers.

« CAUTION »

* Painted and varnished parts are not guaranteed against high pressure steam washes or aggressive cleaning products which can damage them and unstuck the varnish. We advise moreover, according to the technical data of our painting suppliers, **to wait one month** to obtain a complete polymerization of varnish.

* Accessories gone up on the motorbike will not be any more considered as new and will be **neither retaken nor exchanged**.

* Ermax accessories are foreseen for **original equipments**. They will not be guaranteed if they are used in others conditions.

* Due to vehicles made tolerances, beyond our control, some Ermax products might need adjustments to fit.

* Any deterioration of the parts due to the presence of any excessive load in the undertray will not be guaranteed.

* A few tyres, faithful to ETRTO standards, may be in fact bigger and higher than dimensions engraved on the tyre (until + 10 mm). They may be **not compatible** with undertrays and rear huggers which we made with original tyres and whose dimensions correspond to these ones engraved on tyre.

* Harden the rear shock absorber while drivings with load or on dented roads.

* The mentioned label of motorbikes's manufacturers are indicated exclusively as a reference to Ermax accessories.